

国鉄10形 蓄電池機関車 AB10形 形式図

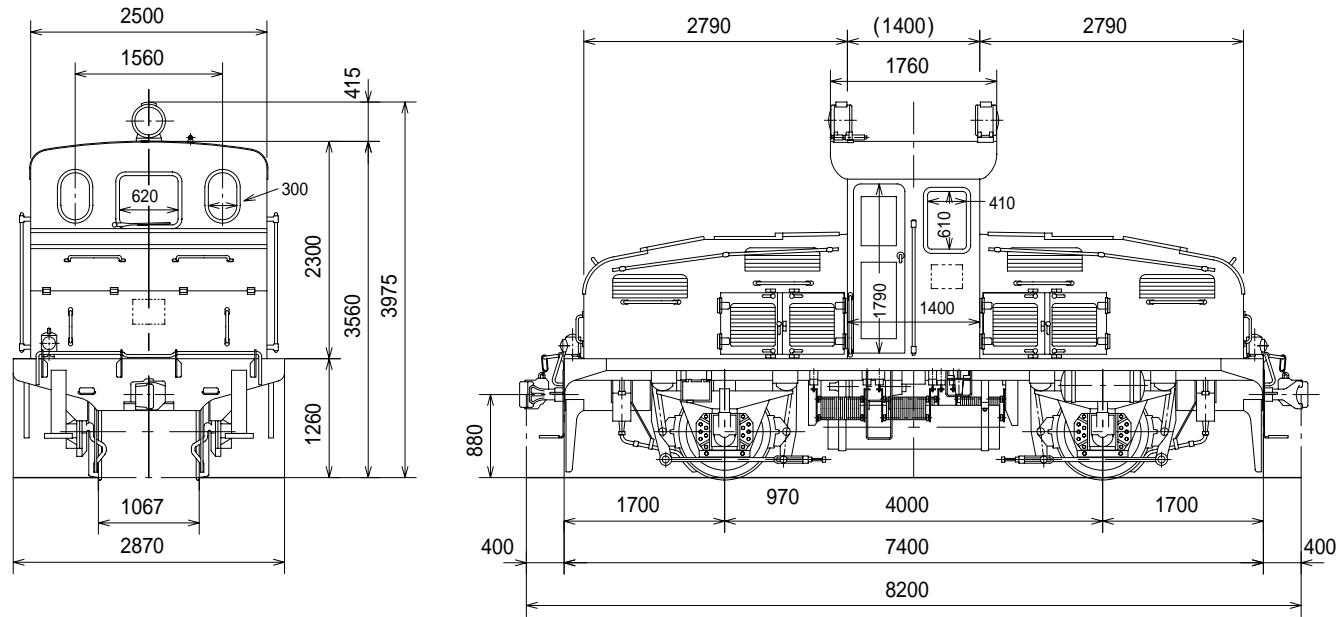

1927年 汽車会社一芝浦製作所で製造された蓄電池機関車。

国鉄唯一の蓄電池機関車であり、私鉄よりの買収機を別とすれば国鉄唯一のB形電機。
まもなくAB10形と改称されたが、のち普通の電機機関車に改造され、パンタグラフを
付け、ヘッドライトを屋根下におろし、形式をEB10となって活躍した。

東京北部の小貨物線用に製造されたロコで、就役以来殆ど他へ転出することなく働き
続けた。

輛数は2輛 図は製造当時の姿